

说明书递交文档

设计 DESIGN	陈壮筹 2018.12.13	图纸名称 PART NAME				图号/物料编码 PART NO.
校对 CO. BY	黄志胜	葡萄牙 CONFORTEC CF262X CE-BCD210-J 22031020001361				16131000A32251
标准化 STANDARD						英西葡语说明书
业务 seller	王浴舟	图样 标记 REL	版本号 REV. NO .	重量 (g)	比例 scale	80g双胶纸
批准 AUTHORIZE	曾磊		0		1:1	
		共 页 TOTAL SHEETS	第 页 NO. OF SHEETS			
技术要求						
<p>1、尺寸：145*210mm，44P。</p> <p>2、油墨颜色为黑色：黑白印刷，印刷应清晰，不能有印刷缺陷。</p> <p>3、切边应成直角，不能歪斜。</p> <p>4、样板需送设计部门认可方可生产。</p>						
标记 MARKER	变更内容				修改日期	签名
1	自62310-88860501起更新版本 自62310-93242801起更新封面				2019.09.21 2019.11.15	陈壮筹 陈壮筹

CONFORTEC

REFRIGERATOR

**MODEL: CF262XL
CF262WL**

READ THE INSTRUCTION MANUAL BEFORE USING THE APPLIANCE

Contents

1.	SAFETY WARNINGS.....	1
2.	INSTALLTION.....	3
2.1	Location.....	3
2.2	Reversing the Door Swing (optional)	3
2.3	Door Handle Install Illumination (optional)	7
2.4	Door Space Requirements.....	7
2.5	Levelling the Unit	8
2.6	Cleaning Before Use	8
2.7	Before Using Your Unit.....	8
2.8	Interior Accessories.....	9
3.	PRODUCT OVERVIEW	9
4.	OPERATION.....	10
4.1	Switching On Your Unit	10
4.2	Noise Inside the Unit!.....	10
4.3	Tips for Keeping Food in the Unit.....	10
4.4	Change the Light Bulb	10
5.	CLEANING	11
5.1	Defrosting.....	11
5.2	Cleaning the Interior and the Exterior of the Unit	11
5.3	Cleaning Tips	11
6.	MAINTENANCE	12
6.1	Changing the Internal Light	12
6.2	Care When Handling / Moving Your Unit.....	12
6.3	Servicing	12
6.4	Switching Of for Long Periods of Time	12
7.	Trouble shooting	12
7.1	Warm tips:.....	12
8.	FOR ENERGY SAVING	13
9.	DISPOSAL	13

1. SAFETY WARNINGS



Warning: risk of fire / flammable materials

THIS appliance is intended to be used in household and similar applications such as staff kitchen areas in shops, offices and other working environments; farm houses and by clients in hotels, motels and other residential type environments; bed and breakfast type environments; catering and similar non-retail applications.

THIS appliance is not intended for use by persons (including children) with reduced physical, sensory or mental capabilities, or lack of experience and knowledge, unless they have been given supervision or instruction concerning use of the appliance by a person responsible for their safety.)

Children should be supervised to ensure that they do not play with the appliance.

IF the supply cord is damaged, it must be replaced by the manufacturer, its service agent or similarly qualified persons in order to avoid a hazard.

DO not store explosive substances such as aerosol cans with a flammable propellant in this appliance.

THE appliance has to be unplugged after use and before carrying out user maintenance on the appliance.

WARNING: Keep ventilation openings, in the appliance enclosure or in the built-in structure, clear of obstruction.

WARNING: Do not use mechanical devices or other means to accelerate the defrosting process, other than those recommended by the manufacturer.

WARNING: Do not damage the refrigerant circuit.

WARNING: Do not use electrical appliances inside the food storage compartments of the appliance, unless they are of the type recommended by the manufacturer.

WARNING: Please abandon the refrigerator according to local regulators for its use of flammable blowing gas and refrigerant.

WARNING: When positioning the appliance, ensure the supply cord is not trapped or damaged.

WARNING: Do not locate multiple portable socket-outlets or portable power supplies at the rear of the appliance.

DO not use extension cords or ungrounded (two prong) adapters.

DANGER: Risk of child entrapment. Before you throw away your old refrigerator or freezer:

-Take off the doors.

-Leave the shelves in place so that children may not easily climb inside.





THE refrigerator must be disconnected from the source of electrical supply before attempting the installation of accessory.

REFRIGERANT and cyclopentane foaming material used for the appliance are flammable. Therefore, when the appliance is scrapped, it shall be kept away from any fire source and be recovered by a special recovering company with corresponding qualification other than be disposed by combustion, so as to prevent damage to the environment or any other harm.

FOR EN standard: This appliance can be used by children aged from 8 years and above and persons with reduce physical sensory or mental capabilities or lack of experience and knowledge if they have been given supervision or instruction concerning use of the appliance in a safe way and understand the hazards involved. Children shall not play with the appliance. Cleaning and user maintenance shall not be made by children without supervision. Children aged from 3 to 8 years are allowed to load and unload refrigerating appliances.

The necessity that, for doors or lids fitted with locks and keys, the keys be kept out of the reach of children and not in the vicinity of the refrigerating appliance, in order to prevent children from being locked inside.

TO avoid contamination of food, please respect the following instructions:

- Opening the door for long periods can cause a significant increase of the temperature in the compartments of the appliance.
- Clean regularly surfaces that can come in contact with food and accessible drainage systems.
- Clean water tanks if they have not been used for 48 h; flush the water system connected to a water supply if water has not been drawn for 5 days. (note 1)
- Store raw meat and fish in suitable containers in the refrigerator, so that it is not in contact with or drip onto other food.
- Two-star  frozen-food compartments are suitable for storing pre-frozen food, storing or making ice-cream and making ice cubes. (note 2)
- One  , two  , three-star  -and four-star  compartments are not suitable for the freezing of fresh food. (note 3)
- If the refrigerating appliance is left empty for long periods, switch off, defrost, clean, dry, and leave the door open to prevent mould developing within the appliance.
- For appliances without a 4-star compartment: this refrigerating appliance is not suitable for freezing foodstuffs. (note 4)

Note 1,2,3,4: Please confirm whether it is applicable according to your product compartment type.

FOR a freestanding appliance: this refrigerating appliance is not intended to be used as a built-in appliance.

ANY replacement or maintenance of the LED lamps is intended to be made by the manufacturer, its service agent or similar qualified person.

2. INSTALLTION

2.1 Location

When selecting a position for your unit you should make sure the floor is flat and firm, and the room is well ventilated. Avoid locating your unit near a heat source, e.g. cooker, boiler or radiator. Also avoid direct sunlight as it may increase the electrical consumption. Extreme cold ambient temperatures may also cause the unit not to perform properly. This unit is not designed for use in a garage or outdoor installation. Do not drape the unit with any covering.

When installing the unit, ensure that 10 cm of free space is left at both sides, 10 cm at the rear and 30 cm at the top of the unit. This will allow cold air to circulate around the wine cooler and improve the efficiency of the cooling process.

2.2 Reversing the Door Swing (optional)

Tools Required: Phillips style screwdriver / Flat blated screwdriver / Hexagonal spanner

- 1) Remove the top hinge cover .

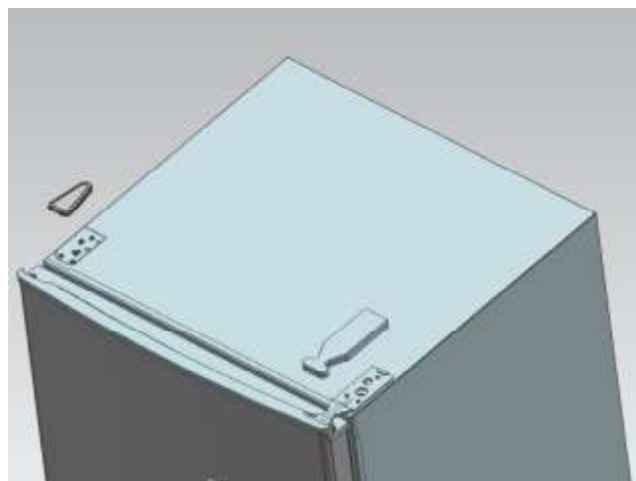
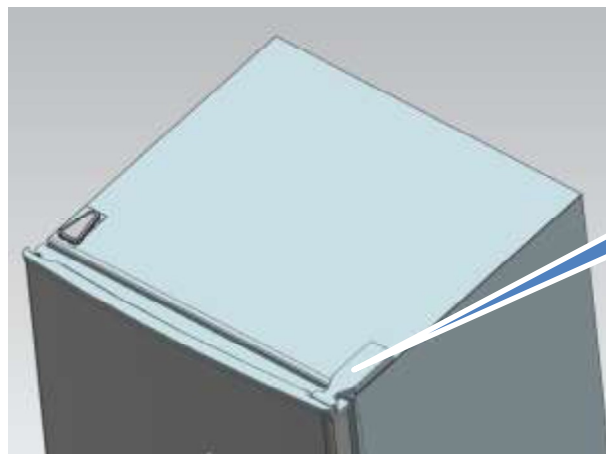

2) Remove the screws fixed the top-hinge with cross-slot screwdriver.

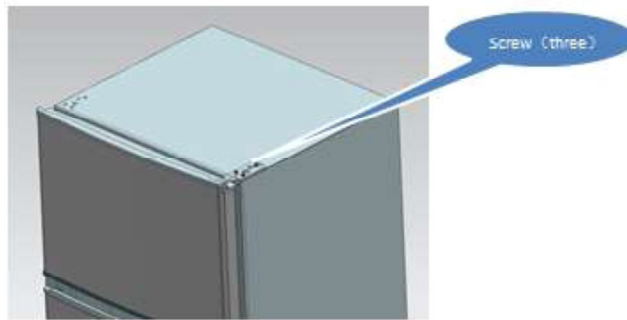

3) Replace the top-hinge and the top-door limit block and the door bearing bush to the other side.

A. Remove the nut with sleeve. Take off the washer then remove the axes to the other side and fixed.

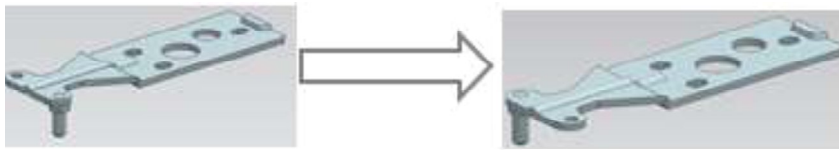

B. Remove the door limit block

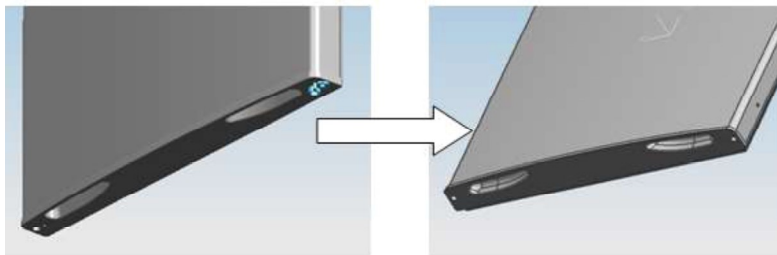

C. Please taking out another door limit block, with screw mounting to the door

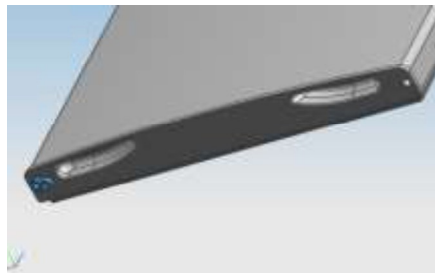

4) Disassemble the screws fixed the bottom-hinge with cross-slot screwdriver .

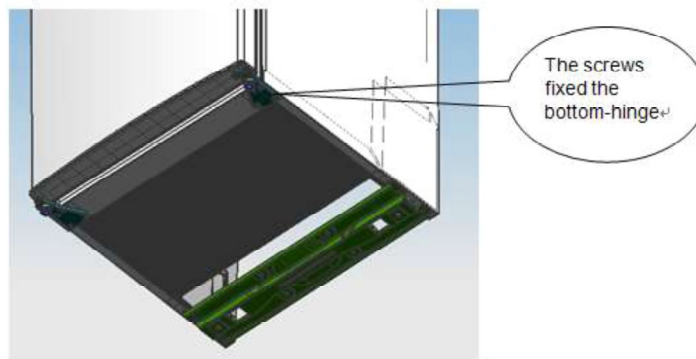

Note: the refrigerator-freezer incline angle less 45° .

- 5) Replace the bottom door bearing bush and the limit block.

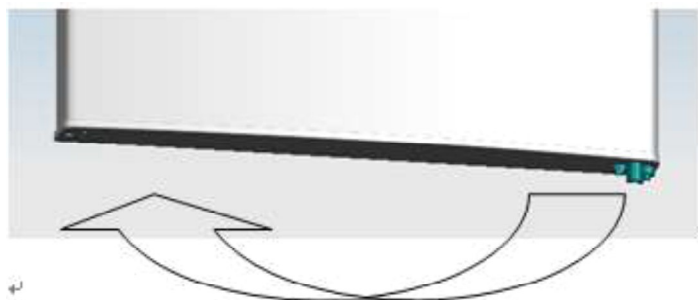

- 6) Replace the bottom hinge to the other side then fix it with screws.

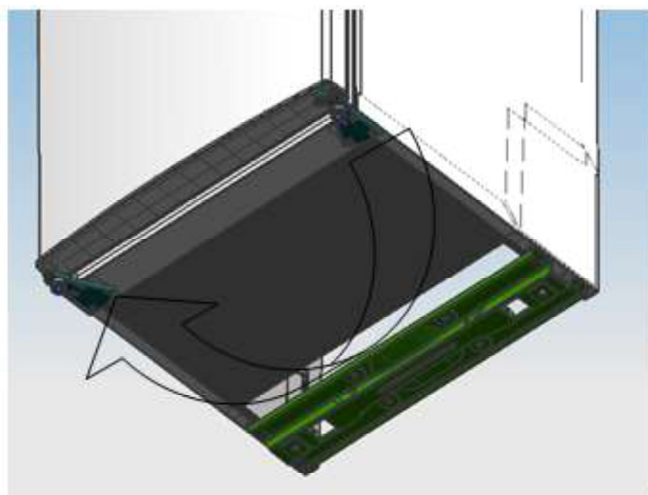

- 7) Replace the mid-hinge.



- 8) Set the bottom door right position, fix the mid-hinge.

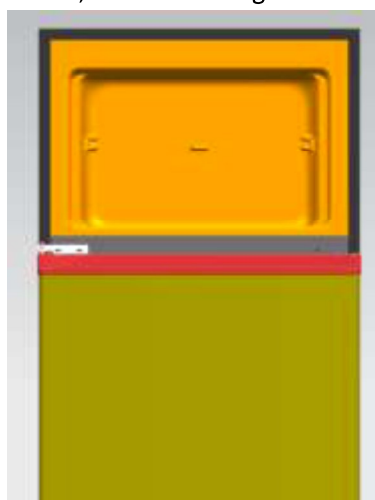

9) Replace the top-hinge.

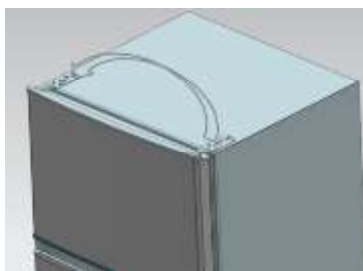

10) Set the top door right position, fix the top-hinge and the cover.

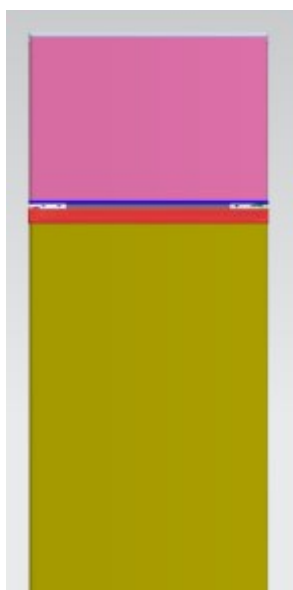

11) Install the four screw caps and two catches to corresponding position.

- Ensure the Appliance is unplugged and empty.
- Adjust the two leveling feet to their highest position.
- We recommend you have someone to assist you.

12) replace the leveler to the other side and adjust it to make sure the cabinet level.



*The picture above is only for reference. The actual configuration will depend on the physical product or statement by the distributor

2.3 Door Handle Install Illumination (optional)

Note: Figures in the user manual are only for reference. The actual product may differ slightly. The refrigerator must be disconnected from the source of electrical supply before attempting the installation of accessory.

Step 1: take out two plug pins from the door (Side of door open)



Step 2: Install the door handle to the door and fasten it with screws

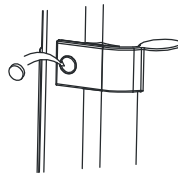

Step 3: Cover screw caps of the handle into screw holes



*The picture above is only for reference. The actual configuration will depend on the physical product or statement by the distributor

2.4 Door Space Requirements

The unit's door must be able to open fully as shown.

$W \times D \geq 902 \times 1052 \text{mm}$

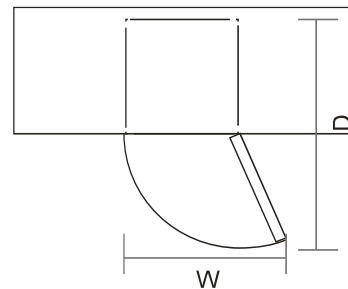

2.5 Levelling the Unit

To do this adjust the two levelling feet at the front of the unit. If the unit is not level, the door and magnetic seal alignments will not be covered properly.

Make sure that the foot touches the ground before use.

Look down from the top, clockwise and counterclockwise loosening, tightening.

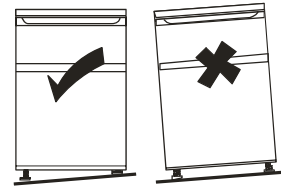

2.6 Cleaning Before Use

Wipe the inside of the unit with a weak solution of bicarbonate soda. Then rinse with warm water using a 'Wring-out' sponge or cloth. Wash the shelves and salad bin in warm soapy water and dry completely before replacing in the unit. Clean the exterior of the unit with a damp cloth. If you require more information refer to the Cleaning section.

2.7 Before Using Your Unit

Do not damage the power cord under any condition so as to ensure safety use, do not use when the power cord is damaged or the plug is worn.

Do not put flammable, explosive, volatile and highly corrosive items in the refrigerator to prevent damages to the product or fire accidents.

Do not place flammable items near the refrigerator to avoid fires.

This product is household refrigerators and shall be only suitable for the storage of foods. According to national standards, household refrigerators shall not be used for other purposes, such as storage of blood, drugs or biological products.

Do not place items such as bottled or sealed container of fluid such as bottled beers and beverages in the freezer to prevent bursts and other losses.

Before placing any food in your unit, turn it on and wait for 24 hours, to make sure it is working properly and to allow it time to fall to the correct temperature. Your unit should not be overfilled.



◆ Before Plugging in

You must check that you have a socket which is compatible with the plug supplied with the unit.

◆ Before Turning On!

Do not turn on until two hours after moving the unit.

2.8 Interior Accessories

Various glass or plastic storage shelves are included with your appliance - different models have different combinations.

You should always slide one of the full size glass storage shelves into the lowest set of guides, above the fruit and vegetable containers, and keep it in this position. To do this, pull the storage shelf forward until it can be swivelled upwards or downwards and removed.

Please do the same in reverse to insert the shelf at a different height.



In order to make the most of the volume of the fresh food storage compartment and frozen-food storage compartment, the user can remove one or more shelves, drawers, out of the appliance, according to your daily use.

3. PRODUCT OVERVIEW

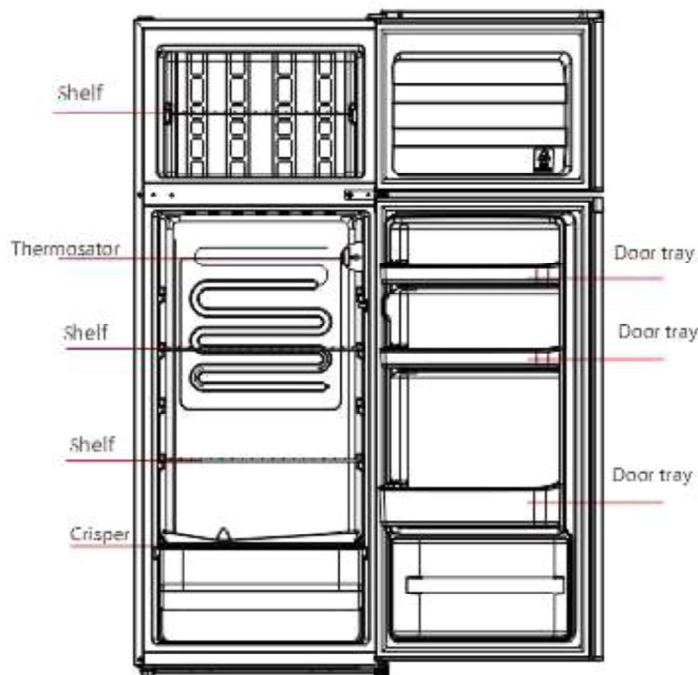

Drawers, food boxes, shelves, etc. placed according to the position in the picture above are the most energy efficient.

*The picture above is only for reference. The actual configuration will depend on the physical product or statement by the distributor

4. OPERATION

4.1 Switching On Your Unit

Setting “Off”: UnitOff

Setting “Min”: Less Cool Temperature

Setting “Med” or “MID”: Normal Operation(adequate for most situations)

Setting “Max”: Coolest Temperature

◆ During high ambient temperatures e.g. on hot summer days. It may be necessary to set the thermostat to the Coolest setting(position“Max”).This may cause the compressor running continuously in order to maintain a low temperature in the cabinet.

◆ For the first time you install your refrigerator, set the thermostat knob at “Med”.

Give your refrigerator time to cool down completely before adding food. It is the best to wait 24 hours before adding food. The thermostat knob controls the temperature. When the thermostat control knob is set to OFF, the refrigerator will not be running.

4.2 Noise Inside the Unit!

You may notice that your unit makes some unusual noises. Most of these are perfectly normal, but you should be aware of them!

These noises are caused by the circulation of the refrigerant liquid in the cooling system. It has become more pronounced since the introduction of CFC free gases. This is not a fault and will not affect the performance of your unit. This is the compressor motor working, as it pumps the refrigerant around the system.

4.3 Tips for Keeping Food in the Unit

◆ Cooked meats/fishes should always be stored on a shelf above raw meats/fishes to avoid bacterial transfer. Keep raw meats/fishes in a container which is large enough to collect juices and cover it properly. Place the container on the lowest shelf.

◆ Leave space around your food, to allow air to circulate inside the unit. Ensure all parts of the unit are kept cool.

◆ To prevent transfer of favours and drying out, pack or cover the food separately. Fruit and vegetables do not need to be wrapped.

◆ Always let pre-cooked food cool down before you put in the unit. This will help to maintain the internal temperature of the unit.

◆ To prevent cold air escaping from the unit, try to limit the number of times you open the door. We recommend that you only open the door when you need to put food in or take food out.

4.4 Change the Light Bulb

Lamp replacement by professionals

5. CLEANING

5.1 Defrosting

NOTE THIS UNIT DOES NOT HAVE AN AUTO DEFROST SYSTEM.

Please use a plastic ice shovel when clearing the frosting of the evaporator. Do not use metal sharp objects.

5.2 Cleaning the Interior and the Exterior of the Unit

- ◆ Dusts behind the refrigerator and on the ground shall be timely cleaned to improve the cooling effect and energy saving.
- ◆ Check the door gasket regularly to make sure there are no debris. Clean the door gasket with a soft cloth dampened with soapy water or diluted detergent.
- ◆ The interior of the refrigerator should be cleaned regularly to avoid odor.
- ◆ Please turn off the power before cleaning interior, remove all foods, drinks ,shelves, drawers, etc.
- ◆ Use a soft cloth or sponge to clean the inside of the refrigerator, with two tablespoons of baking soda and a quart of warm water. Then rinse with water and wipe clean. After cleaning, open the door and let it dry naturally before turning on the power.
- ◆ For areas that are difficult to clean in the refrigerator (such as narrow sandwiches, gaps or corners), it is recommended to wipe them regularly with a soft rag, soft brush, etc. and when necessary, combined with some auxiliary tools (such as thin sticks) to ensure no contaminants or bacteria accumulation in these areas.
- ◆ Do not use soap, detergent, scrub powder, spray cleaner, etc., as these may cause odors in the interior of the refrigerator or contaminated food.
- ◆ Clean the bottle frame, shelves and drawers with a soft cloth dampened with soapy water or diluted detergent. Dry with a soft cloth or dry naturally.
- ◆ Wipe the outer surface of the refrigerator with a soft cloth dampened with soapy water, detergent, etc., and then wipe dry.
- ◆ Do not use hard brushes, clean steel balls, wire brushes, abrasives(such as toothpastes), organic solvents (such as alcohol, acetone, banana oil, etc.), boiling water, acid or alkaline items, which may damage the fridge surface and interior. Boiling water and organic solvents such as benzene may deform or damage plastic parts.
- ◆ Do not rinse directly with water or other liquids during cleaning to avoid short circuits or affect electrical insulation after immersion.

5.3 Cleaning Tips

Condensation may appear on the outside of the unit. This may be due to a change in room temperature. Wipe of any moisture residue. If the problem continues, please contact a qualified technician for assistance.

6. MAINTENANCE

6.1 Changing the Internal Light

Lamp replacement by professionals.

6.2 Care When Handling / Moving Your Unit

Hold the unit around its sides or base when moving it. Under no circumstances should it be lifted by holding the edges of the top surface.

6.3 Servicing

The unit should be serviced by an authorized engineer and only genuine spare parts should be used. Under no circumstances should you attempt to repair the unit yourself. Repairs carried out by inexperienced persons may cause injury or serious malfunction. Contact a qualitatively technician.

6.4 Switching Of for Long Periods of Time

When the unit is not in use for a long period of time, disconnect it from the mains supply, empty all food and clean the appliance, leaving the door ajar to prevent unpleasant smells.

7. Trouble shooting

The following simple issues can be handled by the user. Please call the after-sale service department if the issues are not settled.

Inoperation	Whether the freezer is plugged and connected to power; Low voltage; Failure power or tripping circuit
Odor	Odorous foods should closely wrapped; Whether foods are rotten; Whether the interior shall be cleaned.
Long-term operation of compressor	It is normal that refrigerator operates for longer time in summer when the ambient temperature is higher; Do not put too much food in the freezer at one time; Do not put foods until they are cooled; Frequent opening of refrigerator door.
Illuminating light does not shine	Whether the refrigerator is connected to power, whether the illuminating light is damaged.
The refrigerator door can not be properly closed.	The freezer door is stuck by food packages; Too much food; Tilt refrigerator.
Loud noises	Whether the food is leveled, whether the refrigerator is balanced; Whether the refrigerator parts are properly placed.

7.1 Warm tips:

◆The refrigerator enclosure may emit heat during operation specially in summer, this is caused by the radiation of the condenser, and it is a normal phenomenon.

◆Condensation: condensation phenomenon will be detected on the exterior surface and door

seals of the freezer when the ambient humidity is large, this is a normal phenomenon, and the condensation can be wiped away with a dry towel.

◆ Buzz: Buzz will be generated by running compressor specially when starting up or shutting down.

8. FOR ENERGY SAVING

Warning for energy

1) Refrigerating appliances might not operate consistently (possibility of defrosting of contents or temperature becoming too warm in the frozen food compartment) when sited for an extended period of time below the cold end of the range of temperatures for which the refrigerating appliance is designed.

2) The fact that effervescent drinks should not be stored in food freezer compartments or cabinets or in low-temperature compartments or cabinets, and that some products such as water ices should not be consumed too cold;

3) The need to not exceed the storage time(s) recommended by the food manufacturers for any kind of food and particularly for commercially quick-frozen food in food-freezer and frozen-food storage compartments or cabinets;

4) The precautions necessary to prevent an undue rise in the temperature of the frozen food while defrosting the refrigerating appliance, such as wrapping the frozen food in several layers of newspaper.

5) The fact that a rise in temperature of the frozen food during manual defrosting, maintenance or cleaning could shorten the storage life.

9. DISPOSAL

Old units still have some residual value. An environmentally friendly method of disposal will ensure that valuable raw materials can be recovered and used again. The refrigerant used in your unit and insulation materials require special disposal procedures. Ensure that none of the pipes on the back of the unit are damaged prior to disposal. Up to date information concerning options of disposing of your old unit and packaging from the new one can be obtained from your local council office.

When disposing of an old unit break of any old locks or latches and remove the door as a safeguard.

Correct Disposal of this product	
	<p>Correct Disposal of this product</p> <p>This marking indicates that this product should not be disposed with other household wastes throughout the EU. To prevent possible harm to the environment or human health from uncontrolled waste disposal, recycle it responsibly to promote the sustainable reuse of material resources. To return your used device, please use the return and collection systems or contact the retailer where the product was purchased. They can take this product for environmental safe recycling.</p>

For more information, please contact the local authority or your retailer where you purchased the product.

Table 1 Climate classes

Class	Symbol	Ambient temperature range °C
Extended temperate	SN	+ 10 to + 32
Temperate	N	+ 16 to + 32
Subtropical	ST	+ 16 to + 38
Tropical	T	+ 16 to + 43

Extended temperate: 'this refrigerating appliance is intended to be used at ambient temperatures ranging from 10 °C to 32 °C';

temperate: 'this refrigerating appliance is intended to be used at ambient temperatures ranging from 16 °C to 32 °C';

Subtropical: 'this refrigerating appliance is intended to be used at ambient temperatures ranging from 16 °C to 38 °C';

Tropical: 'this refrigerating appliance is intended to be used at ambient temperatures ranging from 16 °C to 43 °C';

The ordered parts in the following table can be acquired from channel CONFORTEC:

Ordered Part	Provided by	Minimum Time Required for Provision
thermostats	Professional maintenance personnel	At least 7 years after the last model is launched on the market
temperature sensors	Professional maintenance personnel	At least 7 years after the last model is launched on the market
printed circuit boards	Professional maintenance personnel	At least 7 years after the last model is launched on the market
light sources	Professional maintenance personnel	At least 7 years after the last model is launched on the market
door handles	Professional repairers and final users	At least 7 years after the last model is launched on the market
door hinges	Professional repairers and final users	At least 7 years after the last model is launched on the market
trays	Professional repairers and final users	At least 7 years after the last model is launched on the market
baskets	Professional repairers and final users	At least 7 years after the last model is launched on the market
door gaskets	Professional repairers and final users	At least 10 years after the last model is launched on the market

CONFORTEC

FRIGORÍFICO

**MODELO: CF262XL
CF262WL**

LEIA O MANUAL DE INSTRUÇÕES ANTES DA UTILIZAR ESTE APARELHO

Conteúdo

1.	Avisos de Segurança	1
2.	Instalação.....	3
2.1	Localização	3
2.2	Requisitos de espaço para a porta	3
2.3	Nivelamento.....	3
2.4	Limpar antes de usar.....	3
2.5	Antes de usar o seu frigorífico	4
2.6	Acessórios interiores.....	4
3.	Descrição geral do produto	5
4.	Funcionamento	5
4.1	Ligar o seu aparelho	5
4.2	Ruídos no interior do aparelho	5
4.3	Dicas para guardar os alimentos	6
4.4	Mudar a lâmpada	6
5.	Limpeza.....	6
5.1	Descongelação	6
5.2	Limpeza do interior e exterior	6
5.3	Dicas para maior eficácia na limpeza	7
6.	Manutenção	7
6.1	Mudar a luz do interior	7
6.2	Cuidados na movimentação do seu aparelho.....	7
6.3	Manutenção	7
6.4	Aparelho desligado por longos períodos de tempo	7
7.	Problemas possíveis/ mal funcionamento do aparelho	8
7.1	Cuidados a ter com o calor.....	8
8.	Poupança de energia.....	8
9.	Eliminação do aparelho quando deixar de funcionar	9

1. AVISOS DE SEGURANÇA



AVISO: Risco de fogo/materiais inflamáveis

Este eletrodoméstico destina-se a ser utilizado em aplicações domésticas e similares, tais como áreas de cozinha de pessoal em lojas, escritórios e outros ambientes de trabalho; casas de campo e por clientes em hotéis, motéis e outros ambientes residenciais; ambientes tipo alojamento e pequeno-almoço; catering e aplicações similares não retalhistas.

Este eletrodoméstico não deve ser utilizado por pessoas (incluindo crianças) com capacidades físicas, sensoriais ou mentais reduzidas, ou falta de experiência e conhecimento, a menos que tenham recebido supervisão ou instruções relativas ao uso do equipamento por uma pessoa responsável pela sua segurança.

Se o cabo de alimentação estiver danificado, este deve ser substituído pelo fabricante, serviço após venda ou pessoas com qualificações semelhantes, a fim de evitar riscos.

Não guarde substâncias explosivas, como latas de aerossóis com um propulsor inflamável neste aparelho.

O aparelho deve ser desligado após o uso e antes de realizar a manutenção do mesmo.

ADVERTÊNCIA: Mantenha as aberturas de ventilação, no equipamento ou na estrutura embutida, sem obstruções.

ADVERTÊNCIA: Não use dispositivos mecânicos ou outros meios para acelerar o processo de descongelamento, além dos recomendados pelo fabricante.

ADVERTÊNCIA: Não danifique o circuito do frigorífico.

ADVERTÊNCIA: Não utilize aparelhos elétricos dentro dos compartimentos de armazenamento de alimentos, a menos que sejam do tipo recomendado pelo fabricante.

ADVERTÊNCIA: Deve manusear e eliminar o frigorífico de acordo com as normas locais, pois este usa gases inflamáveis e produtos de refrigeração.

ADVERTÊNCIA: Ao posicionar o equipamento certifique-se de que o cabo de alimentação não está preso ou danificado.

ADVERTÊNCIA: Não coloque várias tomadas portáteis ou fontes de alimentação portáteis na parte traseira do dispositivo.

Não use cabos de extensão ou adaptadores de dois pinos não ligados à terra.

PERIGO: Risco de aprisionamento de crianças. Antes de deitar fora o seu antigo frigorífico ou congelador:

- Tire as portas.
- Deixe as prateleiras no lugar para que as crianças não possam subir facilmente para dentro.





O frigorífico deve ser desligado da fonte de alimentação elétrica antes da instalação de acessórios.

O material refrigerante e ciclopentano utilizados no frigorífico são inflamáveis. Portanto, quando se desligar o equipamento, o mesmo deve ser mantido longe de uma fonte de incêndio, evitando danos ambientais ou outro tipo de danos.

Para norma EN: Este eletrodoméstico pode ser utilizado por crianças com idade igual ou superior a 8 anos e por pessoas com capacidades físicas, sensoriais ou mentais reduzidas ou falta de experiência e conhecimento, desde que tenham recebido supervisão ou instruções relativas à utilização segura do equipamento e compreendidos os perigos envolvidos. As crianças não devem brincar com o equipamento. A limpeza e a manutenção não devem ser realizadas por crianças sem supervisão. Crianças com idade entre os 3 e 8 anos podem carregar e descarregar alimentos dos aparelhos de refrigeração.

As crianças devem ser supervisionadas para garantir que não brincam com o eletrodoméstico.

PARA evitar a contaminação dos alimentos, respeite as seguintes instruções:

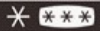
- A abertura da porta por longos períodos pode causar um aumento significativo da temperatura nos compartimentos do aparelho.
- Limpe regularmente as superfícies que possam entrar em contacto com alimentos e sistemas de drenagem acessíveis.
- Limpe os tanques de água, se não forem utilizados por 48 h; lave o sistema de água conectado a um suprimento de água se a água não for retirada por 5 dias. (nota 1)
- Armazene carne crua e peixe em recipientes adequados no refrigerador, para que não fique em contacto ou pingue em outros alimentos.
- Os compartimentos de comida congelada de duas estrelas  -- são adequados para armazenar alimentos pré-congelados, armazenar ou fazer sorvetes e fazer cubos de gelo. (nota 2)
- Os compartimentos de uma , duas , três estrelas  - e quatro estrelas  não são adequados para o congelamento de alimentos frescos. (nota 3)
- Se o aparelho de refrigeração ficar vazio durante longos períodos, desligue, descongele, limpe, seque e deixe a porta aberta para evitar o desenvolvimento de bolor dentro do aparelho.
- Para os aparelhos sem compartimento de 4 estrelas: este aparelho de refrigeração não é adequado para congelar alimentos. (nota 4)

Nota 1,2,3,4: Confirme se é aplicável de acordo com o tipo de compartimento do produto.

PARA um aparelho independente: Este aparelho de refrigeração não se destina a ser usado como um aparelho embutido.

A necessidade de, para portas ou tampas equipadas com fechaduras e chaves, as chaves deverem ser mantidas fora do alcance de crianças e não deverem ser deixadas nas imediações do aparelho de refrigeração, para evitar que as crianças fiquem fechadas lá dentro.

QUALQUER substituição ou manutenção das lâmpadas LED destina-se a ser feita pelo fabricante, e o seu agente de serviço ou pessoa qualificada semelhante.

2. INSTALAÇÃO

2.1 Localização

Quando escolher o local para o seu frigorífico assegure-se que o chão é liso e firme, assim como a divisão é bem ventilada e a temperatura da mesma oscila entre os 16°C e os 43°C.

Evite colocar o seu aparelho perto de uma fonte de calor, como um forno, um radiador ou uma caldeira. Evite também colocá-lo debaixo de luz solar directa, pois isso irá aumentar o consumo de energia do seu aparelho.

Um ambiente excessivamente aquecido pode também causar um mau funcionamento do frigorífico. Este aparelho não foi concebido para ser utilizado em garagens ou instalações ao ar livre.

Não tape o aparelho com qualquer tipo de capa.

Quando fizer a instalação do seu frigorífico deixe um espaço livre de 10 cm em cada lado do aparelho e na parte traseira e de 30 cm na parte superior. Isso vai permitir a circulação do ar em volta do aparelho e melhorar a eficiência do processo de refrigeração.

2.2 Requisitos de espaço para a porta abrir

A porta deve poder abrir na totalidade como mostra a figura D
 $W \times D \geq 1180 \times 1150 \text{mm}$

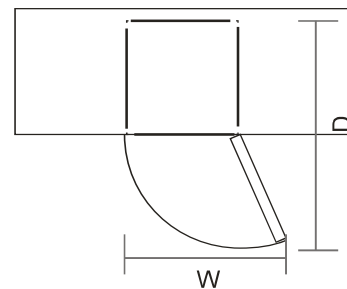

2.3 Nivelamento

Para fazer o nivelamento é necessária a utilização dos dois pés na parte frontal do aparelho.

Se o aparelho não estiver nivelado, a porta e os alinhamentos magnéticos não funcionarão devidamente.

Assegure-se que os pés estão nivelados antes de pôr o seu aparelho a funcionar.

Olhe para baixo e regule os pés rodando no sentido dos ponteiros do relógio ou o inverso até atingir o nivelamento. Veja a figura W

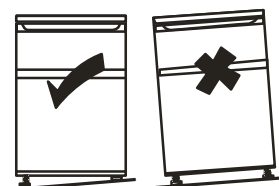

2.4 Limpar antes de usar

Limpe o interior do aparelho com uma solução suave de bicarbonato de sódio. Em seguida limpe com água morna utilizando uma esponja que não risque ou um pano suave.

Lave as prateleiras e a caixa dos legumes com água morna com detergente e seque completamente com um pano.

Limpe o exterior do aparelho com um pano húmido.

Se necessitar mais informação veja na secção de Limpeza.

2.5 Antes de usar o seu frigorífico

Não danifique o fio eléctrico, para se assegurar de uma utilização com segurança. Não ligue o aparelho se o fio estiver danificado ou a ficha demasiado quente.

Não ponha produtos inflamáveis, explosivos, voláteis ou altamente corrosivos no frigorífico, para evitar danos ou acidentes.

Não deixe produtos inflamáveis perto do frigorífico para evitar fogos.

Este aparelho é um frigorífico de uso doméstico e deve ser utilizado unicamente para guardar alimentos. De acordo com as normas, um frigorífico destinado a uso doméstico não deve ser usado para outros fins, tais como armazenamento de sangue, drogas ou produtos químicos.

Não ponha no congelador do seu frigorífico garrafas com bebidas ou alimentos, pois as mesmas podem rebentar e causar danos ou acidentes.

Antes de pôr qualquer tipo de alimentos no seu frigorífico, ligue-o pelo menos 24 horas antes para se assegurar que o mesmo está a funcionar correctamente. Não deve encher demasiado o seu frigorífico.



◆ Antes de ligar á corrente eléctrica

Deve certificar-se que a ficha é compatível com a tomada eléctrica

◆ Antes de pôr a funcionar

Não ponha o frigorífico a funcionar antes de terem passado pelo menos 2 horas desde que o mesmo foi movido.

2.6 Acessórios interiores

Várias prateleiras ou gavetas em vidro ou plástico fazem parte do seu frigorífico, modelos diferentes poderão ter uma combinação diferente de acessórios. Deve deixar sempre uma prateleira de vidro no último lugar mesmo por cima da gaveta da fruta e legumes.

Para fazer isso, puxe a prateleira e mova para baixo ou para cima e remova-a.

Faça o mesmo no inverso para voltar a pôr a prateleira numa altura diferente.



Se necessitar guardar uma maior quantidade de alimentos nos compartimentos do frigorífico ou no congelador, pode retirar uma ou mais prateleiras ou gavetas do aparelho.

3. Descrição geral do produto

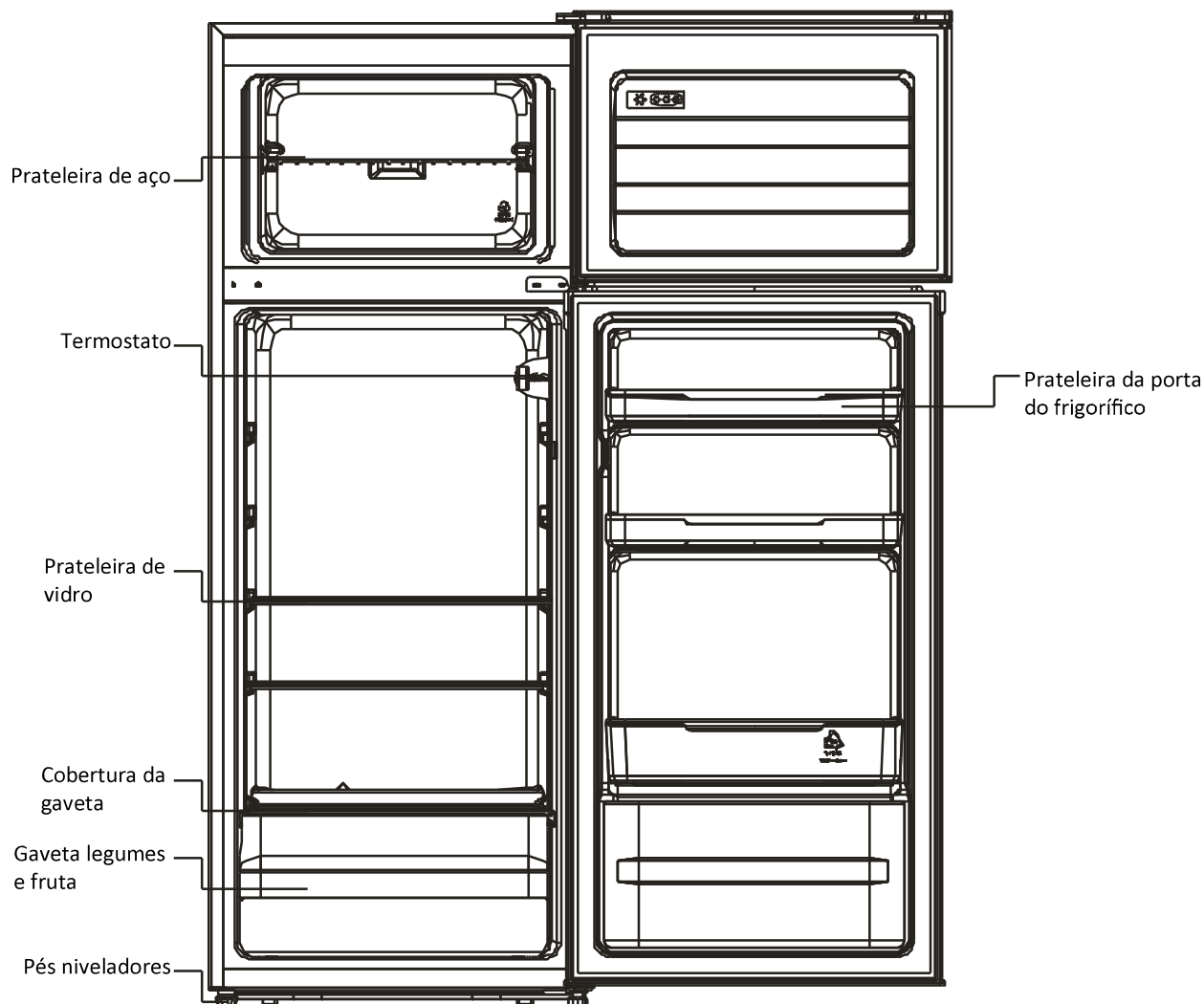

*Todas estas imagens são unicamente de referência, veja o seu aparelho para detalhes, uma vez que a disposição interior de prateleiras e gavetas pode variar de um modelo para outro.

4. Funcionamento

4.1 Ligue o seu aparelho á corrente eléctrica

◆ O botão do termostato está na parte lateral direita, no interior do frigorífico.

Botão na posição “Min”, a temperatura está no mínimo.

Botão está na posição “Med”, temperatura ideal para a maioria das situações

Botão está na posição “Max”, temperatura mais fria.

◆ Em ambientes muito quentes ou durante os dias mais quentes de Verão, deve pôr o termostato na posição “Max”. É provável que o compressor trabalhe continuamente para manter uma temperatura baixa no interior do frigorífico.

- ◆ Na 1ª vez que ligar o frigorífico, faça-o na posição “Med”. Dê ao seu frigorífico tempo para arrefecer completamente antes de lhe pôr dentro os alimentos. O ideal seria esperar 24 horas até guardar alimentos no seu interior.
O botão do termostato regula a temperatura. Quando o botão do termostato estiver na posição “off”, o frigorífico está desligado.

4.2 Ruídos no interior do aparelho

Pode notar algum ruído estranho no interior do seu frigorífico, a maior parte são perfeitamente normais, mas deve de qualquer modo estar atento. Os ruídos são causados pela circulação do líquido de refrigeração no interior do sistema de arrefecimento. Estes ruídos são mais pronunciados desde que se introduz CFC livre de gases. Isto não é um defeito e não afectará o desempenho do seu frigorífico. É o motor do compressor a trabalhar para fazer circular o líquido refrigerador pelo sistema.

4.3 Dicas para guardar os alimentos

- ◆ Comida cozinhada deve ser guardada na prateleira acima dos alimentos crus, para evitar a transferência de bactérias. Guarde a carne ou peixe por cozinhar em recipientes suficientemente grandes para suportarem os sucos dos alimentos e devidamente fechados. Ponha o recipiente na prateleira mais baixa.
- ◆ Deixe espaço entre os alimentos que guardar para que o ar possa circular. Certifique-se que todas as partes do aparelho se mantêm frias.
- ◆ Para prevenir a transferência de sabores entre os alimentos e que estes sequem com o frio embale os alimentos separadamente. Não é necessário fazê-lo com a fruta e os vegetais.
- ◆ Deixe sempre a comida cozinhada arrefecer antes de a guardar no frigorífico. Isto vai permitir a temperatura interna do aparelho, não sendo assim necessário o motor trabalhar mais tempo e em consequência poupar mais energia.
- ◆ Para prevenir a saída do ar frio de dentro do frigorífico, tente reduzir ao máximo as vezes que abre a porta. Recomendamos que abra a porta somente quando necessitar guardar ou retirar alimentos do frigorífico.

4.4 Mudar a lâmpada

A lâmpada deve ser trocada por alguém com conhecimentos técnicos.

5. Limpeza

5.1 Descongelação

Auto descongelamento para os modelos de frigoríficos “no frost”

5.2 Limpeza do exterior e interior do frigorífico

- ◆ As poeiras atrás do frigorífico, bem como no chão, devem ser limpas periodicamente de forma a melhorar o efeito de arrefecimento e a economia de energia.
- ◆ Verifique a borracha da porta regularmente para certificar de que não há detritos. Limpe-a com um pano macio humedecido em água e sabão ou detergente diluído em água.
- ◆ O interior do frigorífico deve ser limpo regularmente para evitar odores.
- ◆ Por favor, desligue o eletrodoméstico antes de limpar o interior, removendo todos os alimentos, bebidas, prateleiras, gavetas, etc.
- ◆ Use um pano macio ou uma esponja para limpar o interior do frigorífico com duas colheres de sopa de bicarbonato de sódio e um litro de água morna. Em seguida, lave com água e limpe. Após a limpeza abra a porta e deixe secar naturalmente antes de ligar.
- ◆ Nas áreas mais difíceis de limpar (zonas estreitas, brechas ou cantos) recomenda-se uma limpeza regular com um pano suave, uma esponja, etc., e quando necessário combinar com algumas ferramentas auxiliares (como varetas finas) para garantir que não se acumulem bactérias nessas áreas.

- ◆ Não use sabão, detergente, bicarbonatos, spray de limpeza, etc., visto que podem causar odores no interior do frigorífico ou contaminar os alimentos.
- ◆ Limpe a área de garrafeira, prateleiras e gavetas com um pano humedecido em água com sabão, detergente diluído na água, etc. Seque com um pano macio ou deixe secar ao ar.
Limpe a superfície externa do frigorífico com um pano suave humedecido em água com sabão, detergente diluído na água, etc, e depois passe um pano seco.
- ◆ Não use esfregões, esfregões de aço inoxidável, escovas de arame, abrasivos (como pasta dos dentes), solventes orgânicos (como álcool, acetona, óleo de banana, etc.), água quente, produtos ácidos ou alcalinos, os quais podem danificar a superfície externa do frigorífico e o interior. Água quente e solventes orgânicos, como o benzeno, podem deteriorar ou danificar as zonas em plástico.
- ◆ Não enxague diretamente com água ou outros líquidos durante a limpeza, de forma a evitar curtos circuito ou afetar o isolamento elétrico após imersão.

5.3 Dicas para a limpeza

Pode aparecer condensação no exterior do aparelho, isso pode ser consequência de uma alteração da temperatura na divisão onde está o aparelho. Limpe qualquer resíduo de humidade, Se o problema persistir por favor contacte um técnico qualificado para a assistência desse tipo de aparelhos.

6. MANUTENÇÃO

6.1 Mudar a lâmpada interior

A lâmpada deve ser substituída por profissionais.

6.2 Cuidados a ter na deslocação do frigorífico.

Segure o aparelho pelas partes laterais e pela base enquanto o movimentar. Nunca em circunstância alguma mova o aparelho levantando-o pelas partes superiores do mesmo.

6.3 Manutenção

O aparelho deve ser assistido tecnicamente por pessoal qualificado e só devem ser usadas peças da mesma marca que o aparelho. Nunca em qualquer circunstância deve você mesmo tentar reparar o aparelho. Reparações feitas por pessoas sem a devida experiência, podem causar sérios danos no aparelho ou sérios maus funcionamentos. Contacte um técnico qualificado.

6.4 Aparelho desligado por longos períodos de tempo

Quando o aparelho não for utilizado por um longo período de tempo, desligue o mesmo da corrente eléctrica, retire toda a comida do seu interior, limpe e deixe a porta entreaberta para evitar cheiros no interior do aparelho.

7. Problemas possíveis

Os seguintes pequenos problemas podem ser resolvidos pelo utilizador. Por favor chame um técnico se o problema não ficar resolvido.

Não funciona	Verifique que o aparelho está ligado á corrente eléctrica, que a voltagem da corrente eléctrica é a requerida pelo aparelho ou se tem energia eléctrica na sua casa.
Odores	Os alimentos com cheiros intensos devem ser bem embalados, retire fruta ou vegetais podres, limpe o interior do aparelho.
O compressor trabalha sem parar	É normal acontecer no Verão quando a temperatura ambiente é elevada. Não ponha uma quantidade excessiva de alimentos no frigorífico ao mesmo tempo, não ponha alimentos cozinhados até a comida estar fria. Não abra a porta demasiadas vezes.
A Luz não acende	Se aparelho estiver ligado á corrente então a luz estará estragada.
A porta não fecha convenientemente	Embalagens de alimentos estão a impedir que se feche, demasiados alimentos no interior; o aparelho está mal nivelado.
Ruídos altos	Verifique se os recipientes da comida estão bem-postos, se o aparelho está nivelado, se as partes interiores do aparelho estão devidamente colocadas.

7.1 Cuidados a ter com o calor

- ◆ É normal o motor do frigorífico emitir calor, em especial durante o Verão, este calor é emitido pelas radiações do condensador.
- ◆ A condensação aparece no exterior do aparelho, nos selos da porta do congelador, quando a humidade é grande. Isto é um fenómeno natural e a humidade pode ser limpa com uma toalha seca.
- ◆ Ruídos são de um modo geral feitos pelo compressor quando está a trabalhar, especialmente quando começa e termina de funcionar.

8. Dicas para poupança de energia

Tente não abrir a porta muitas vezes, especialmente quando estiver uma temperatura exterior mais elevada. Quando abrir a porta tente fechá-la o mais rápido possível.

Verifique que o aparelho está suficientemente ventilado, que a circulação do ar por detrás do mesmo se faz de forma adequada.

Em normais condições de temperatura, regule o termostato para a posição média. Antes de colocar no aparelho embalagens de comida fresca, certifique-se que o mesmo tem uma temperatura mais baixa que a temperatura ambiente. O gelo e as camadas de gelo nos alimentos causadas por ex. por uma porta mal fechada, aumentam o consumo de energia do frigorífico. Assim, limpe o aparelho sempre que o gelo atinja uma espessura de 3 a 5 mm. A parede por trás do aparelho deve estar sempre limpa de poeiras e outra sujidade, se o frigorífico tem um condensador exterior.

- ◆ O frigorífico deve estar instalado na parte mais fresca da divisão, longe de outros aparelhos que produzam calor, tais como fornos, fogões ou aquecimentos. Devem também estar resguardados da luz solar directa.
- ◆ Deixe a comida arrefecer antes até á temperatura ambiente antes de a colocar no interior do frigorífico. Encher demais o aparelho obriga o compressor a trabalhar durante mais tempo, aumentando assim também o consumo de energia. Se os alimentos congelarem lentamente, podem perder qualidade ou até mesmo ficarem estragados.
- ◆ Certifique-se que que coloca os alimentos devidamente embalados dentro do frigorífico. Isso vai reduzir o tempo de arrefecimento ou congelamento dos alimentos no interior do aparelho.
- ◆ O interior dos compartimentos do seu frigorífico não deve ser forrado com papel de alumínio, papel de cera ou por toalhas. Forros interferem com a circulação do ar, tornando o aparelho menos eficiente.
- ◆ Os alimentos organizados e rotulados reduzem o número de aberturas da porta ou portas do frigorífico e o tempo de abertura, uma vez que não perderá tempo á procura dos alimentos. Retire todos os ingredientes de uma só vez, e feche a porta, assim que possa. Não se esqueça que menos tempo de porta aberta significa um consume de energia eléctrica mais baixo.

9. Eliminação do aparelho quando deixar de funcionar

Aparelhos velhos ainda têm algum valor residual. Um método amigo do ambiente para eliminar o seu velho aparelho implica certificar-se de que matérias-primas reutilizáveis, serão recolhidas e usadas novamente, refrigeradores usados do seu frigorífico e materiais de isolamento, requerem um cuidado especial na sua eliminação . Certifique-se que nenhum dos tubos do na parte detrás do seu aparelho, não estão danificados antes de entregar o aparelho para reciclar. A informação do modo e do local onde e como deve entregar o seu velho aparelho e a embalagem do novo pode ser obtida na sede própria do seu município. Se deixar o seu velho aparelho num ferro velho, retira as portas para evitar qualquer acidente.

FORMA CORRECTA DE ELIMINAR O SEU APARELHO USADO	
	<p>Esta marca indica que este aparelho não deve ser colocado no lixo domestic, de acordo com as normas da UE.</p> <p>Para prevenir possíveis danos ao meio ambiente ou á saúde pública, pelo perigo de contaminação de uma descontrolada eliminação deste tipo de aparelhos, reciclar é como uma responsabilidade para promover a sustentabilidade da reutilização de materiais usados . Para colocar na reciclagem o aparelho usado, utilize um Sistema de recolha próprio para este tipo de materiais. Eles saberão como o fazer de uma forma segura e amiga do ambiente.</p>

Para mais informações sobre a forma e os locais correctos para deitar for a o seu aparelho, e para fazê-lo de forma a não causar danos ao ambiente ou a terceiros, por favor contacte as autoridades locais responsáveis por este tipo de serviço ou o revendedor do produto.

Table 1 Climate classes

Class	Symbol	Ambient temperature range °C
Extended temperate	SN	+ 10 to + 32
Temperate	N	+ 16 to + 32
Subtropical	ST	+ 16 to + 38
Tropical	T	+ 16 to + 43

Temperado estendido: 'Este aparelho de refrigeração destina-se a ser usado a temperaturas ambientais variando entre 10 °C a 32 °C';

Temperado: 'Este aparelho de refrigeração destina-se a ser usado a temperaturas ambientais variando entre 16 °C a 32 °C';

Subtropical: 'Este aparelho de refrigeração destina-se a ser usado a temperaturas ambientais variando entre 16 °C a 38 °C';

Tropical: 'Este aparelho de refrigeração destina-se a ser usado a temperaturas ambientais variando entre 16 °C a 43 °C'.

As peças encomendadas na tabela seguinte podem ser adquiridas do canal CONFORTEC:

Peça Encomendada	Fornecido por	Tempo Mínimo Requerido para a Provisão
termóstatos	Pessoal de manutenção profissional	Pelo menos 7 anos após o último modelo ser lançado no mercado
sensores de temperatura	Pessoal de manutenção profissional	Pelo menos 7 anos após o último modelo ser lançado no mercado
placas de circuito impresso	Pessoal de manutenção profissional	Pelo menos 7 anos após o último modelo ser lançado no mercado
fontes luminosas	Pessoal de manutenção profissional	Pelo menos 7 anos após o último modelo ser lançado no mercado
maçanetas da porta	Reparadores profissionais e utilizadores finais	Pelo menos 7 anos após o último modelo ser lançado no mercado
dobradiças da porta	Reparadores profissionais e utilizadores finais	Pelo menos 7 anos após o último modelo ser lançado no mercado
bandejas	Reparadores profissionais e utilizadores finais	Pelo menos 7 anos após o último modelo ser lançado no mercado
cestas	Reparadores profissionais e utilizadores finais	Pelo menos 7 anos após o último modelo ser lançado no mercado
anel de vedação da porta	Reparadores profissionais e utilizadores finais	Pelo menos 10 anos após o último modelo ser lançado no mercado

CONFORTEC

REFRIGERADOR

**MODELO: CF262XL
CF262WL**

LEA EL MANUAL DE USUARIO ANTES DE UTILIZAR EL APARATO

Contenidos

1.	ADVERTENCIAS DE SEGURIDAD	1
2.	INSTALACIÓN.....	3
2.1	Ubicación.....	3
2.2	Invertir el sentido de apertura de la puerta	3
2.3	Requisitos de espacio para la puerta.....	7
2.4	Nivelación del electrodoméstico	7
2.5	Limpieza antes de su uso.....	7
2.6	Antes de utilizar el electrodoméstico	7
2.7	Accesorios interiores.....	8
3.	DESCRIPCIÓN DEL PRODUCTO.....	9
4.	FUNCIONAMIENTO.....	9
4.1	Poner en marcha el frigorífico.....	9
4.2	Ruido en el interior del frigorífico.....	10
4.3	Consejos para conservar los alimentos en el frigorífico.....	10
4.4	Sustitución de la bombilla interior.....	10
5.	LIMPIEZA	10
5.1	Limpieza del interior y del exterior del frigorífico	10
5.2	Consejos de limpieza.....	11
6.	MANTENIMIENTO.....	11
6.1	Sustitución de la bombilla interior.....	11
6.2	Precauciones a la hora de transportar o mover el frigorífico	11
6.3	Mantenimiento y reparación	11
6.4	Largos periodos de no utilización	11
7.	Resolución de problemas	11
7.1	Calor emitido.....	12
8.	CONSEJOS PARA EL AHORRO DE ENERGÍA.....	12
9.	ELIMINACIÓN.....	13

1.ADVERTENCIAS DE SEGURIDAD



Advertencia: riesgo de fuego/materiales inflamables

Este aparato está diseñado para ser utilizado en entornos domésticos y similares, como áreas de cocina del personal en tiendas, oficinas y otros entornos de trabajo; Casas rurales y por clientes en hoteles, moteles y otros entornos de tipo residencial; ambientes tipo cama y desayuno; Catering y aplicaciones similares no minoristas.

Si el cable de alimentación está dañado, debe ser reemplazado por el fabricante, su agente de servicio o personas con calificaciones similares para evitar un peligro.

No almacene sustancias explosivas como latas de aerosol con un carburante inflamable en este aparato.

El aparato debe desenchufarse después de su uso y antes de llevar a cabo el mantenimiento por parte del usuario.

ADVERTENCIA: Mantenga las aberturas de ventilación, dentro de la carcasa del aparato o en la estructura incorporada, sin obstrucciones.

ADVERTENCIA: No utilice dispositivos mecánicos u otros medios para acelerar el proceso de descongelación, que no sean los recomendados por el fabricante.

ADVERTENCIA: No dañe el circuito de refrigerante.

ADVERTENCIA: No utilice aparatos eléctricos dentro de los compartimentos de almacenamiento de alimentos del aparato, a menos que sean del tipo recomendado por el fabricante.

ADVERTENCIA: abandone el refrigerador de acuerdo con los reguladores locales para usar gas inflamable y refrigerante.

ADVERTENCIA: Al colocar el aparato, asegúrese de que el cable de alimentación no esté atrapado o dañado.

ADVERTENCIA: No ubique tomas de corriente portátiles o fuentes de alimentación portátiles en la parte posterior del dispositivo.

No utilice cables de extensión o adaptadores de dos patas sin conexión a tierra.

PELIGRO: Riesgo de atrapamiento infantil. Antes de tirar su viejo refrigerador o congelador:

-Quítate las puertas.

-Deje los estantes en su lugar para que los niños no puedan trepar fácilmente hacia adentro.

El refrigerador debe desconectarse de la fuente de alimentación eléctrica antes de intentar la instalación del accesorio.

El refrigerante y el material de espuma de ciclopentano utilizados para el refrigerador son inflamables. Por lo tanto, cuando se deseche el refrigerador, debe mantenerse alejado de cualquier fuente de fuego





y ser recuperado por una compañía de recuperación especial con la calificación correspondiente que no sea eliminada por combustión, para evitar daños al medio ambiente o cualquier otro daño.

Para EN estándar: este dispositivo puede ser usado por niños de 8 años en adelante y personas con capacidades físicas sensoriales o mentales reducidas o por falta de experiencia y conocimiento si se les ha dado supervisión o instrucciones sobre el uso del dispositivo de manera segura y Entender los peligros involucrados. Los niños no deben jugar con el aparato. La limpieza y el mantenimiento del usuario no deben ser realizados por niños sin supervisión. Los niños de 3 a 8 años de edad pueden cargar y descargar aparatos de refrigeración.

Este dispositivo no está diseñado para ser utilizado por personas (incluidos niños) con capacidades físicas, sensoriales o mentales reducidas, o por falta de experiencia y conocimiento, a menos que hayan sido supervisados o instruidos sobre el uso del dispositivo por parte de una persona responsable por su seguridad.

Los niños deben ser supervisados para asegurarse de que no jueguen con el aparato.

Para evitar la contaminación de alimentos, por favor siga las siguientes instrucciones:

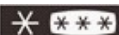
- Abrir la puerta por largos períodos puede causar un aumento significativo de temperatura en los compartimentos del aparato.
- Limpie con regularidad las superficies que pueden entrar en contacto con alimentos y sistemas de drenaje accesibles.
- Limpie los tanques de agua si no se han utilizado durante 48 horas; enjuague el sistema de agua conectado al suministro de agua si no se ha extraído agua durante 5 días. (nota 1)
- Almacene la carne cruda y el pescado en contenedores adecuados en el refrigerador, de modo que no entren contacto con ni goteen sobre otros alimentos.
- Los compartimentos de dos estrellas  para alimentos congelados son adecuados para almacenar alimentos precongelados, almacenar o hacer helados, así como hacer cubitos de hielo. (nota 2)
- Los compartimentos de una , dos , tres  estrellas y cuatro  estrellas son inadecuados para la congelación de alimentos frescos. (nota 3)
- Si el aparato de refrigeración se deja vacío durante largos períodos, apáguelo, descongélelo, límpielo, séquelo y deje la puerta abierta para evitar el desarrollo de moho dentro del aparato.
- Para los aparatos sin compartimento de 4 estrellas: este aparato de refrigeración no es adecuado para la congelación de alimentos.(nota 4)

Notas 1, 2, 3, 4: Confirme si es aplicable según el tipo de compartimento de su producto.

PARA un aparato independiente: este equipo de refrigeración no está diseñado como un aparato incorporado.

Es necesario que, para puertas o tapas equipadas con cerraduras y llaves, las llaves se mantengan fuera del alcance de los niños y no en las proximidades del equipo de refrigeración, con el fin de evitar que los niños queden encerrados dentro.

CUALQUIER reemplazo o mantenimiento de las lámparas LED debe ser realizado por el fabricante, su agente de servicio o persona calificada similar.

2. INSTALACIÓN

2.1 Ubicación

A la hora de instalar el electrodoméstico, seleccione una ubicación bien ventilada y donde el suelo sea llano y firme. No instale el electrodoméstico cerca de una fuente de calor, como por ejemplo una cocina, una caldera o un radiador. Evite también ubicarlo a la luz solar directa, ya que ello podría hacer aumentar el consumo eléctrico. Situarlo en un lugar con temperaturas demasiado bajas también podrían hacer que el electrodoméstico no funcionase correctamente. Este electrodoméstico no ha sido diseñado para ser utilizado en garajes o en el exterior. No cubra el electrodoméstico con ningún tipo de funda.

Al instalar el electrodoméstico, asegúrese de dejar un espacio libre de 1.5cm a cada lado y por detrás y de cierto espacio por la parte superior. Ello ayudará a que el aire circule alrededor del frigorífico y mejorará el proceso de enfriamiento.

2.2 Invertir el sentido de apertura de la puerta

Herramientas necesarias: Destornillador plano estrella / Phillips / Llave Allen

1) Retire el protector de la bisagra superior derecha.

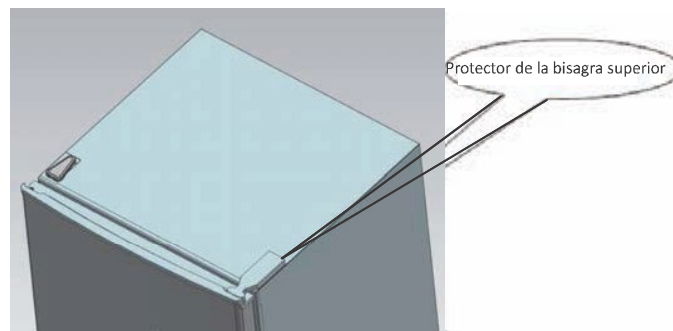

2) Quite los tornillos que sujetan la bisagra superior con un destornillador de estrella.

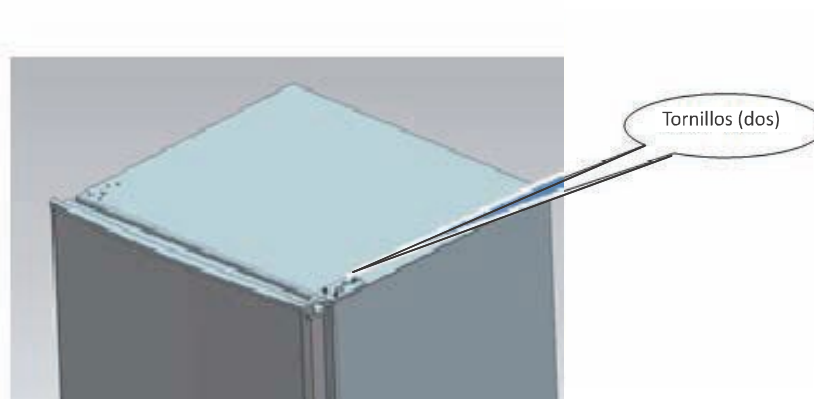

3) A continuación instale la bisagra superior, el tope limitador y el casquillo de cojinete al otro lado de la puerta.

- A. Quite la tuerca de rosca. Retire la arandela, a continuación las bisagras superiores y fíjelas invertidas en el otro lado.

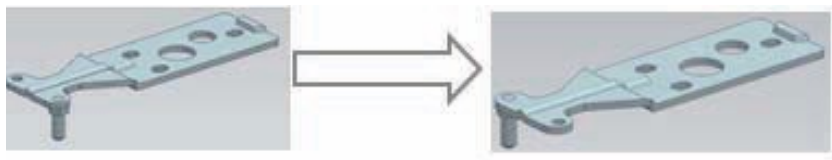

- B. Retire el otro tope limitador de la puerta

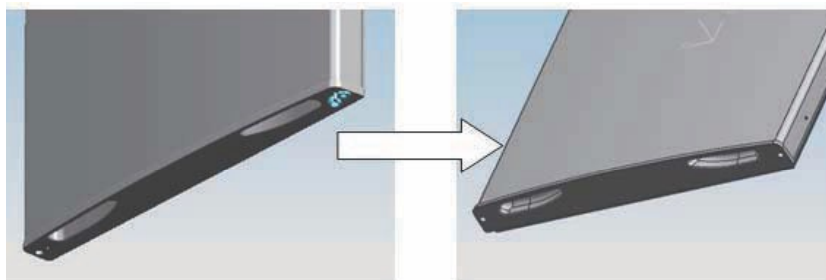

- C. Retire el otro tope limitador de la puerta con el destornillador.

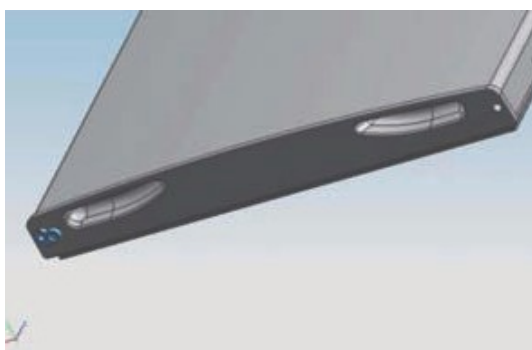

4) Quite los tornillos que sujetan la bisagra inferior con un destornillador de estrella.

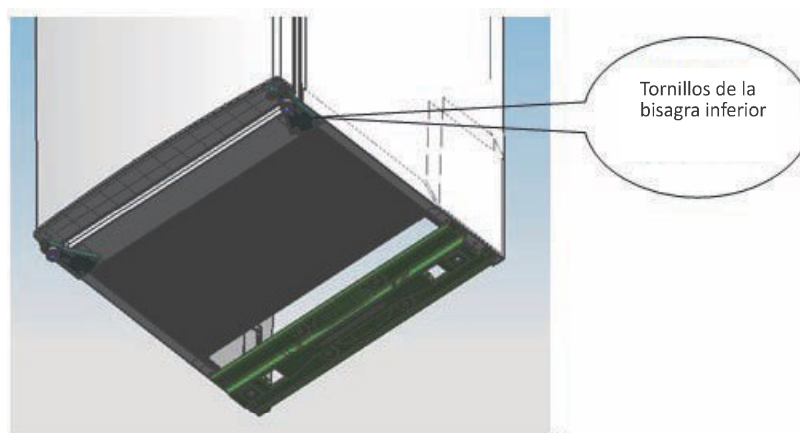

Nota: No incline el frigorífico más de 45° respecto al suelo.

5) Instale el casquillo de cojinete y el tope limitador inferior.

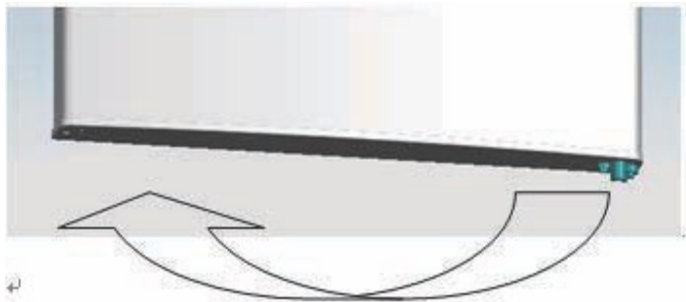

6) Coloque la bisagra inferior en el lado opuesto de la puerta y fíjela con sus tornillos.

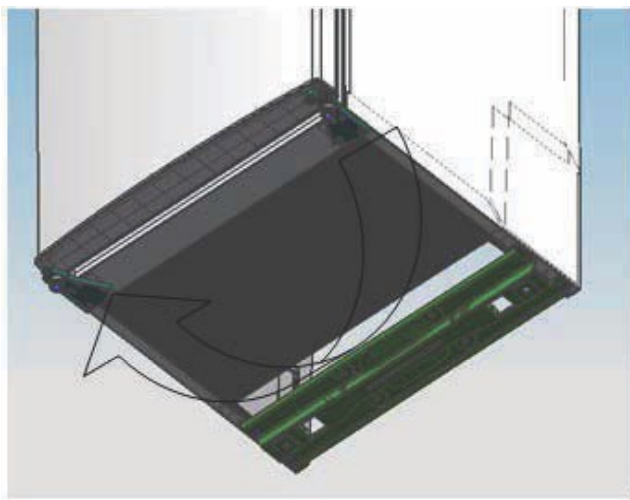

7) Cambie de lado la bisagra central.

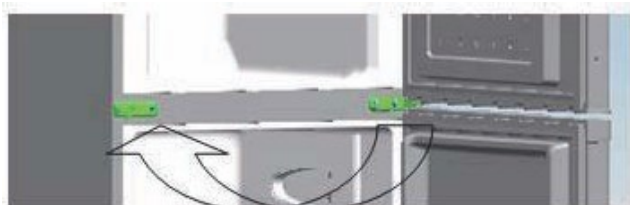

8) Coloque la puerta inferior en su posición, y fije la bisagra central.



9) Instale la bisagra superior.

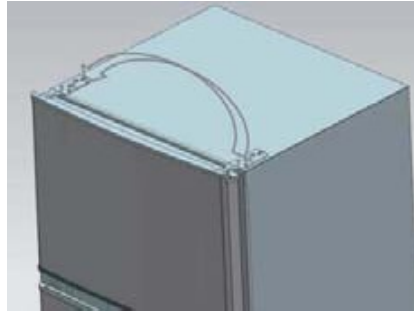

10) Coloque la puerta superior en su posición, fije la bisagra superior y coloque la cubierta.



11) Vuelva a fijar los cuatro tornillos roscados y los dos soportes en su lugar.

- Asegúrese de que el frigorífico esté vacío y desenchufado.
- Ajuste las dos patas niveladoras en su posición más elevada.
- Le recomendamos que requiera la asistencia de otra persona.

12) Coloque la pata niveladora en el otro lado y ajústela para que el frigorífico quede biennivelado.

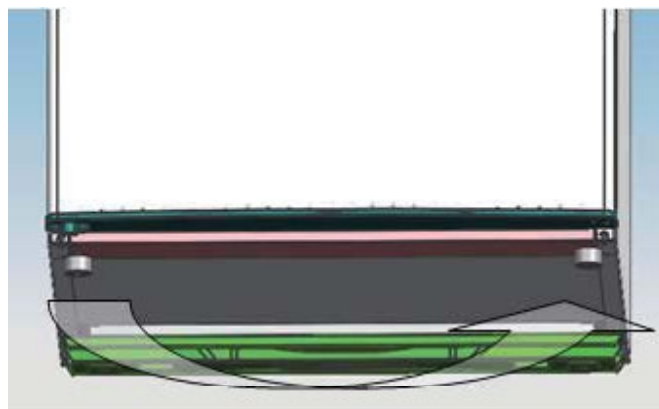

2.3 Requisitos de espacio para la puerta

La puerta del frigorífico debe poder abrirse tal como se indica.
Ancho x fondo $\geq 902 \times 1052$ mm

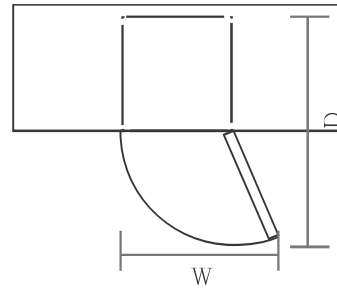

2.4 Nivelación del electrodoméstico

Nivele el electrodoméstico con las dos patas niveladoras de la parte delantera del frigorífico.

Si el frigorífico no está bien nivelado, la puerta y los cierres magnéticos no cerrarán correctamente.

Asegúrese de que todas las patas tocan correctamente el suelo antes de utilizarlo.

Examine cada una de las patas y ajústelas en sentido horario o antihorario según sea necesario.

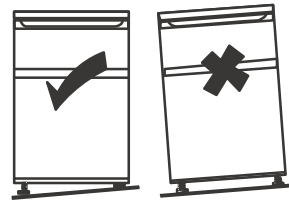

2.5 Limpieza antes de su uso

Limpie el interior del frigorífico con una solución débil de bicarbonato de sodio. A continuación aclare con agua tibia utilizando una esponja o un trapo bien escurridos. Lave los estantes y el cajón de la verdura con agua tibia y jabón; séquelos completamente antes de volver a colocarlos en el frigorífico. Limpie el exterior del electrodoméstico con un paño húmedo.

Para más información, consulte el apartado específico sobre su limpieza.

2.6 Antes de utilizar el electrodoméstico

Para garantizar la seguridad en el uso del electrodoméstico, evite que el cable eléctrico se dañe bajo ninguna circunstancia; no lo utilice si el cable o el enchufe estuvieran dañados.

No coloque envases con sustancias inflamables, corrosivas, explosivas o volátiles en el frigorífico para evitar daños en el aparato o posibles accidentes.

No coloque envases con sustancias inflamables cerca del frigorífico para evitar posibles incendios. Este frigorífico ha sido diseñado para un uso doméstico y sólo debe utilizarse para conservar alimentos. De acuerdo con la normativa vigente, los frigoríficos domésticos no pueden ser utilizados para otros propósitos como por ejemplo almacenamiento de sangre, medicamentos o productos biológicos.

No coloque botellas o recipientes completamente cerrados en el congelador, como por ejemplo latas de cerveza o refrescos, para evitar que exploten o se produzcan daños.

Antes de colocar alimentos en el frigorífico, enchúfela y déjela funcionar durante 24 horas para asegurarse de que funciona correctamente y para que alcance la temperatura deseada. No llene en exceso el frigorífico.



◆ **Antes de enchufar el frigorífico**

Compruebe que sus tomas de corriente son compatibles con el cable y enchufe originales del frigorífico.

◆ **Antes de poner en marcha el frigorífico**

No ponga en marcha el frigorífico hasta dos horas después de haberlo transportado o movido.

2.7 Accesorios interiores

Con este frigorífico se incluyen varios estantes de vidrio o de plástico para almacenamiento; los diferentes modelos tienen diferentes combinaciones.

Deslice uno de los estantes de vidrio de tamaño completo por las guías inferiores, por encima de los cajones de frutas y verduras. Para quitarlo, tire de él hacia adelante hasta que se puede girar hacia arriba o hacia abajo y retirarse.

Haga lo mismo a la inversa para insertar el estante a una altura diferente.



Con el fin de aprovechar al máximo el volumen del compartimiento del frigorífico y el congelador, puede retirar uno o más estantes o cajones fuera del aparato, de acuerdo con su uso diario.

3. DESCRIPCIÓN DEL PRODUCTO

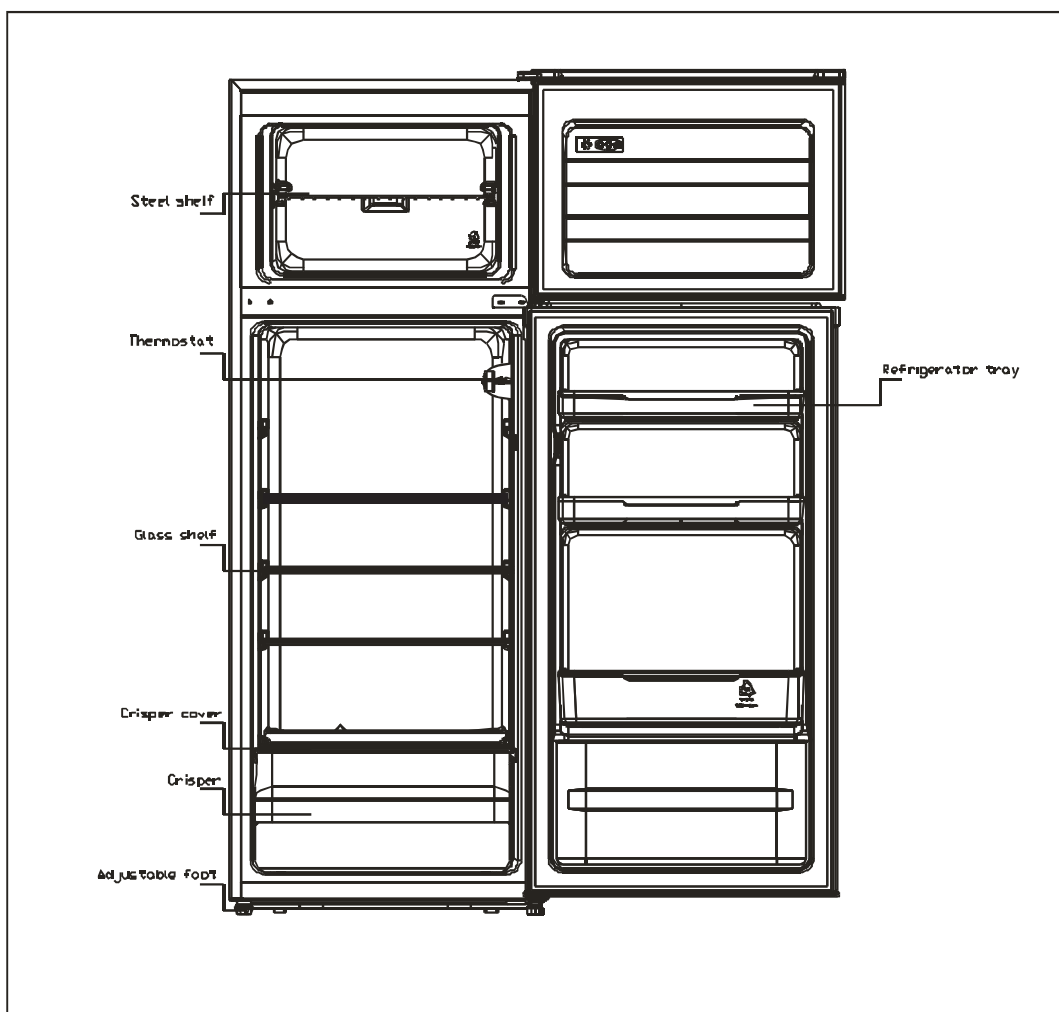

*Todas las imágenes de este manual de instrucciones se muestran sólo a título indicativo; por favor, compruebe su electrodoméstico específico para los detalles exactos.

4. FUNCIONAMIENTO

4.1 Poner en marcha el frigorífico

◆ La ruedecilla de selección de temperatura está situada en el lado derecho del interior del frigorífico.

Posiciones:

"OFF": Frigorífico apagado.

"Min.": Temperatura menos fría.

"Med.": Temperatura media (adecuado para la mayoría de situaciones).

"Max.": Temperatura más fría.

Puede ser necesario ajustar el termostato a la temperatura más fría (posición "Max"). Ello puede hacer que el compresor tenga que funcionar continuamente con el fin de mantener la temperatura baja en el frigorífico.

- ◆ Déle tiempo a su frigorífico para que se enfríe por completo antes de introducir alimentos en él. Se recomienda esperar 24 horas antes de introducir los alimentos. El mando del termostato controla la temperatura. Cuando la ruedecilla del termostato esté ajustada en "OFF", el refrigerador no funcionará.

4.2 Ruido en el interior del frigorífico

A veces puede percibir oír ruidos inusuales procedentes del frigorífico. La mayoría de ellos son perfectamente normales, pero usted debería ser consciente de ellos.

Estos ruidos son causados por la circulación del líquido refrigerante en el sistema de refrigeración.

Estos ruidos son más pronunciados desde que se utilizan gases sin CFC. Ello no es un fallo y no afecta al rendimiento del frigorífico. Se trata del motor del compresor, que bombea el refrigerante por todo el sistema.

4.3 Consejos para conservar los alimentos en el frigorífico

- ◆ La carne y el pescado cocinados siempre se deben situar en un estante superior al de la carnes y el pescado crudos para evitar la transferencia de bacterias. Almacenar la carne y el pescado crudos en recipientes lo suficientemente grandes como para que puedan recoger sus líquidos y puedan cubrirse adecuadamente. Coloque estos recipientes en el estante inferior.
- ◆ Deje espacio alrededor de la comida para permitir que el aire circule dentro del frigorífico. Asegúrese de que todas las zonas y componentes de la unidad se mantengan frías.
- ◆ Para evitar la transferencia de sabores y la deshidratación de los alimentos, empaquételos y tápelos por separado. La fruta y la verdura no necesitan ser envueltas.
- ◆ Deje siempre que la comida cocinada se enfríe antes de introducirla en el frigorífico. Ello ayudará a mantener una temperatura interior correcta.
- ◆ Para evitar que el aire frío se escape del frigorífico, trate de limitar el número de veces que se abra la puerta. Recomendamos que sólo se abra la puerta para introducir o sacar alimentos del frigorífico.

4.4 Sustitución de la bombilla interior

La bombilla interior deberá ser cambiada únicamente por profesionales.

5. LIMPIEZA

5.1 Limpieza del interior y del exterior del frigorífico

- ◆ El polvo detrás del refrigerador y en el suelo deben limpiarse oportunamente para mejorar el efecto de enfriamiento y el ahorro de energía.
- ◆ Revise la junta de la puerta con regularidad para asegurarse de que no haya residuos. Limpie la junta de la puerta con un paño suave humedecido con agua jabonosa o detergente diluido.
- ◆ El interior del refrigerador debe limpiarse regularmente para evitar el mal olor.
- ◆ Desconecte la alimentación antes de limpiar el interior, retire todos los alimentos, bebidas, estantes, cajones, etc.
- ◆ Use un paño suave o una esponja para limpiar el interior del refrigerador, con dos cucharadas de bicarbonato de sodio y un litro de agua tibia. Luego enjuague con agua y limpie con un paño. Después de limpiar, abra la puerta y deje que se seque naturalmente antes de encenderla.
- ◆ En áreas difíciles de limpiar en el frigorífico (zonas estrechas, huecos o esquinas), se recomienda limpiar de manera regular con un paño suave, una esponja, etc. y cuando sea necesario, junto a herramientas auxiliares, como palos finos para asegurarse de que no se acumulen contaminantes o bacterias en estas áreas.
- ◆ No utilice jabón, detergente, bicarbonato, sprays de limpieza, etc. ya que estos productos pueden causar malos olores en el frigorífico y pueden contaminar la comida.
- ◆ Limpie el botellero, las baldas y los cajones con paño suave húmedo con agua enjabonada, detergente, etc. y luego séquelo con un trapo o deje que se seque naturalmente.
- ◆ Limpie la parte exterior del frigorífico con un paño suave húmedo con agua enjabonada, detergente, etc. y después séquelo.
- ◆ No utilice cepillos, bolas metálicas de limpieza, cepillos de alambre, sustancias abrasivas (como pasta de dientes), disolventes naturales, (alcohol, acetona, aceite de plátano, etc.), agua hirviendo, ácido o productos alcalinos, que pueden dañar al interior y el exterior del frigorífico. Agua hirviendo y disolventes orgánicos como el benceno puede llegar a deformar o dañar las partes plásticas.
- ◆ No enjuague directamente con agua u otros líquidos durante la limpieza para evitar cortocircuitos y que afecte al aislamiento eléctrico después de la inmersión.

5.2 Consejos de limpieza

Puede aparecer condensación en el exterior de la unidad. Ello puede ser debido a un cambio en la temperatura ambiente. Limpie cualquier residuo de humedad. Si el problema persiste, póngase en contacto con un técnico cualificado.

6. MANTENIMIENTO

6.1 Sustitución de la bombilla interior

La bombilla interior deberá ser cambiada únicamente por profesionales.

6.2 Precauciones a la hora de transportar o mover el frigorífico

Sujete el frigorífico por los lados o por su base a la hora de transportarlo o moverlo. Bajo ningún concepto debe ser levantado por los bordes de la superficie superior.

6.3 Mantenimiento y reparación

La unidad debe ser reparada por un técnico autorizado y únicamente deben utilizarse repuestos originales. Bajo ninguna circunstancia debe intentar reparar el frigorífico usted mismo. Las reparaciones efectuadas por personas inexpertas pueden causar daños o averías graves. Póngase en contacto con un técnico debidamente cualificado.

6.4 Largos periodos de no utilización

Si no va a utilizar el frigorífico-congelador durante un largo período de tiempo, desenchúfelo de la toma de corriente, vacíelo, límpielo y deje su puerta entreabierta para impedir que se formen olores desagradables en su interior.

7. Resolución de problemas

Los siguientes problemas sencillos pueden ser gestionados por el usuario mismo. Por favor, póngase en contacto con el servicio post-venta si los problemas persisten.

El frigorífico no funciona	Compruebe que el frigorífico esté enchufado a la corriente. Bajo voltaje. Fallo de alimentación o se ha activado la interrupción de alimentación.
Presencia de olores	Los alimentos que desprendan olores deben ser almacenados bien envueltos o tapados. Compruebe que no haya ningún alimento en mal estado. Compruebe que el interior esté limpio.
El compresor ha estado funcionando durante mucho tiempo.	Es normal que el termostato del refrigerador funcione durante más tiempo en verano, cuando la temperatura ambiente es más alta. No coloque demasiados alimentos en el congelador al mismo tiempo. No introduzca alimentos en el frigorífico o congelador hasta que se hayan enfriado. La puerta del frigorífico se ha abierto con demasiada frecuencia.
La luz interior no se enciende	Compruebe que el frigorífico esté enchufado a la corriente. Compruebe si la bombilla está dañada.
La puerta del frigorífico no se cierra correctamente	Compruebe que los alimentos almacenados no bloqueen el cierre de la puerta. Demasiados alimentos almacenados. El frigorífico está inclinado.
Presencia de ruidos fuertes	Compruebe que los alimentos estén dispuestos de forma equilibrada en el interior o que el frigorífico esté bien nivelado. Compruebe que los componentes del frigorífico estén en su lugar correspondiente.

7.1 Calor emitido

◆ El mueble en el que esté situado el frigorífico puede estar caliente, especialmente en verano; ello está causado por la irradiación de calor del condensador y es un fenómeno totalmente normal.

◆ Condensación: Puede detectarse condensación en las superficies exteriores o en los cierres de la puerta del congelador cuando la humedad ambiente sea elevada; se trata de un fenómeno normal. La condensación puede limpiarse con un paño seco.

◆ Zumbido: El compresor genera un zumbido, especialmente al empezar a funcionar o al apagarse el frigorífico.

8. CONSEJOS PARA EL AHORRO DE ENERGÍA

Intente no abrir la puerta del frigorífico con demasiada frecuencia, especialmente si la temperatura ambiente es alta y con humedad. Cuando abra la puerta, ciérrela tan pronto como sea posible.

Compruebe de vez en cuando que la ventilación del frigorífico sea la adecuada (suficiente circulación de aire en la parte posterior del electrodoméstico).

En condiciones normales de temperatura, sitúe el mando del termostato en una posición media.

Antes de introducir alimentos en el frigorífico, asegúrese de que se hayan enfriado hasta la temperatura ambiente.

El hielo y las capas de escarcha aumentan el consumo de energía, por lo que se recomienda limpiar el aparato tan pronto como el espesor de dichas capas sea de entre 3 y 5 mm.

Si se produce en el condensador exterior, compruebe que la pared trasera esté siempre limpia de polvo y de impurezas.

◆ El frigorífico debería colocarse en el lugar más fresco de la cocina o habitación, lejos de aparatos o conductos que generen calor y alejado de la luz solar directa.

◆ No introduzca alimentos calientes en el frigorífico; asegúrese de que se hayan enfriado hasta la temperatura ambiente. No cargue en exceso el frigorífico, ya que ello obligará al compresor a funcionar durante más tiempo. Los alimentos que se congelen demasiado lentamente perderán calidad o incluso podrían estropearse.

◆ Envase bien los alimentos y limpie los envases o recipientes antes de introducirlos en el frigorífico. Ello limitará la formación de escarcha en el interior.

◆ El interior del frigorífico no deberá ser forrado con papel de aluminio, papel de cera o servilletas de papel. Estos forros interfieren con la circulación de aire frío, haciendo que el aparato sea menos eficiente.

◆ Organice y etiquete los alimentos para evitar tener que abrir la puerta con frecuencia y las búsquedas prolongadas en su interior. Saque del frigorífico el máximo número de ítems en una sola vez y cierre la puerta tan pronto como sea posible.

9. ELIMINACIÓN

Los viejos frigoríficos pueden conservar cierto valor residual. Un método ecológico de eliminación es asegurarse de que las materias primas de valor pueden ser recuperadas y utilizadas de nuevo. El refrigerante utilizado en su unidad y los materiales de aislamiento térmico requieren procedimientos especiales de eliminación. Asegúrese de que ninguna de las canalizaciones en la parte posterior de la unidad esté dañada antes de su eliminación. Para más información sobre las opciones de eliminación de su antiguo electrodoméstico y del embalaje del nuevo, póngase en contacto con su Ayuntamiento.

Cuando deseche un refrigerador antiguo, retire cualquier tipo de cierre y las puertas como medida de seguridad.

Eliminación correcta de este electrodoméstico	
	Este símbolo indica que este producto no debe desecharse junto con otros residuos domésticos en toda la UE. Para evitar cualquier posible daño al medio ambiente o a la salud de las personas por una eliminación incontrolada, recíclelo de forma responsable para fomentar la reutilización sostenible de las materias primas. Si desea devolver este producto, utilice los sistemas de devolución y recogida o póngase en contacto con el comercio donde lo adquirió. Ellos podrán llevar este producto a unas instalaciones adecuadas para un reciclaje seguro.

Para más información, póngase en contacto con el Ayuntamiento o con el comercio en el que adquirió el producto.

Table 1 Climate classes

Class	Symbol	Ambient temperature range °C
Extended temperate	SN	+ 10 to + 32
Temperate	N	+ 16 to + 32
Subtropical	ST	+ 16 to + 38
Tropical	T	+ 16 to + 43

Templado extendido: "este aparato de refrigeración está diseñado para usarse a temperatura ambiente que varía entre 10 °C y 32 °C";

Templado: "este aparato de refrigeración está diseñado para usarse a temperatura ambiente que varía entre 16 °C y 32 °C";

Subtropical: "este aparato de refrigeración está diseñado para usarse a temperatura ambiente que varía entre 16 °C y 38 °C";

Tropical: "este aparato de refrigeración está diseñado para usarse a temperatura ambiente que varía entre 16 °C y 43 °C".

Las piezas pedidas en la siguiente tabla se pueden adquirir del canal CONFORTEC:

Pieza pedida	Proporcionada por	Tiempo mínimo requerido para la provisión
Termostatos	Professional de mantenimiento	Al menos 7 años después del lanzamiento al mercado del último modelo
Sensores de temperatura	Professional de mantenimiento	Al menos 7 años después del lanzamiento al mercado del último modelo
Placas de circuito impreso	Professional de mantenimiento	Al menos 7 años después del lanzamiento al mercado del último modelo
Fuentes de luz	Professional de mantenimiento	Al menos 7 años después del lanzamiento al mercado del último modelo
Manijas de puerta	Reparadores profesionales y usuarios finales	Al menos 7 años después del lanzamiento al mercado del último modelo
Bisagras de puerta	Reparadores profesionales y usuarios finales	Al menos 7 años después del lanzamiento al mercado del último modelo
Bandejas	Reparadores profesionales y usuarios finales	Al menos 7 años después del lanzamiento al mercado del último modelo
Cestas	Reparadores profesionales y usuarios finales	Al menos 7 años después del lanzamiento al mercado del último modelo
Juntas de puerta	Reparadores profesionales y usuarios finales	Al menos 10 años después del lanzamiento al mercado del último modelo

FICHA DE PRODUTO

Marca	CONFORTEC
Modelo	CF262WL / CF262XL
A categoria de aparelho de refrigeração para uso doméstico a)	7
Classe de eficiência energética numa escala de A (baixos consumos) a G (altos consumos)	E
Consumo de energia kWh/ano b)	176
Volume útil compartimento frigorífico (L)	163
Volume útil do compartimento com temperatura variável (L)	
Volume útil compartimento congelador (L)	41
Volume útil do compartimento destinado à conservação de vinho (L)	
Número de estrelas do compartimento com temperatura variável	
Número de estrelas compartimento congelador	3
Temperatura compartimento frigorífico (°C)	
Temperatura compartimento variável (°C)	
Temperatura compartimento congelador (°C)	-18
Temperatura outros compartimentos (°C)	
Volume compartimento destinado à conservação de vinho	
Compartimento sem gelo	
Tempo de subida da temperatura (h)	8
Poder congelação em kg/24h	-
Classe climática: w '(classe climática) c)	N/ST
Nível de emissões de ruído expresso em dB(A) Re 1 pW	40

a) 1- Frigorífico com um ou mais compartimentos de armazenagem de alimentos frescos.

2- Frigorífico- cave, cave e aparelho de armazenagem de vinhos.

3- Frigorífico- ultra -refrigerador e frigorífico com um compartimento sem estrelas.

4- Frigorífico com um compartimento de 1 estrela.

5- Frigorífico com um compartimento de 2 estrelas.

6- Frigorífico com um compartimento de 3 estrelas.

7- Frigorífico - congelador.

8- Congelador vertical.

9- Arca congeladora.

10 - Aparelhos Polivalentes e outros aparelhos.

b) Com base nos resultados do ensaio normalizado durante 24 horas.

O valor real do consumo de energia dependerá do modo de utilização do aparelho e da sua localização.

c) SN=sub-normal, prestações inalteradas com temperatura externa compreendida entre 10 e 32°C;

N=normal, prestações inalteradas com temperatura externa compreendida entre 16 e 32°C;

ST=sub-tropical, prestações inalteradas com temperatura externa compreendida entre 18 e 38°C;

T=tropic, prestações inalteradas com temperatura exterior compreendida entre 18 e 43°C.

Normas de Garantia e Assistência Técnica

- Este produto está abrangido por um período de Garantia de **2 ANOS** a partir da data de compra original (data do Documento de compra, **Fatura**. Outro documento como guias de transporte ou talões de venda não são aceites
- A presente Garantia rege-se pelo Decreto Lei 67/2003 de 8 de Abril de 2003, e as alterações introduzidas pelo Decreto Lei 84/2008 de 21 de Maio de 2008
- Durante o período de garantia serão abrangidas todas as desconformidades técnicas **FUNCIONAIS** do aparelho, incluindo mão-de-obra, deslocação de Técnicos e acessórios de reposição necessários à intervenção técnica requerida
- A instalação do aparelho tem de cumprir com as instruções do mesmo, bem como em conformidade com a Legislação Técnica em vigor para a classe do aparelho
- Toda e qualquer intervenção técnica terá obrigatoriamente de ser levada a cabo exclusivamente por um Técnico Autorizado
- Antes de recorrer aos serviços técnicos, por favor leia com atenção o manual de instruções no respetivo capítulo pois pode tratar-se de alguma anomalia não abrangida por Garantia ou de manutenção
- A presente garantia não abrange as seguintes situações:
 - Deficiências por má instalação do aparelho ou instalação em local desaconselhado (à intempérie, jardins, coberturas e outras)
 - Intervenções de manutenção; limpeza; desobstrução; explicações de funcionamento
 - Avarias provocadas por falta de manutenção, uso indevido, abusivo; intensivo; ou em caso de utilização para fins que não os indicados para o aparelho
 - Não é abrangido por Garantia todas as peças de desgaste natural, tais como lâmpadas; borrachas; peças plásticas ou de vidro amovíveis; fechos; trincos e pegas
 - Uso incorreto ou falta de manutenção; ferrugem ou corrosão; fugas de água; bloqueios na alimentação de água ou eletricidade; detritos ou outros
 - Encontram-se fora do âmbito da garantia todos os danos provocados por alterações climáticas drásticas ou fenómenos da Natureza; perturbações radioelétricas; ventilação deficiente
 - Todos os produtos devem ter a chapa de matrícula em boas condições de conservação devendo a mesma não apresentar qualquer dano que não permita uma leitura correta dos dados
 - Em todas as situações indicadas, os custos decorrentes da chamada do Técnico serão pagas no ato

Contactos Assistência:

Telefone: 225 025 742

Mail: apoiocliente@LMASP.net

